



Departamento de Matemática

Profesora Rocío Gimeno | Profesora diferencial Claudia Farfán



"CLASE 3: LECTURA, ESCRITURA Y COMPARACIÓN DE DECIMALES"

Objetivo: "Leer, escribir y comparar decimales hasta los diezmilésimos"

Lectura y escritura de decimales



- Para leer un número decimal, primero se lee la parte **ENTERA** y luego la parte **DECIMAL** en términos de la **ÚLTIMA CIFRA**.
- En el caso de que el número decimal no tenga parte **ENTERA** se lee únicamente la parte **DECIMAL** en términos de la **ÚLTIMA CIFRA**.

Ejemplo: 0,345 se lee trescientos cuarenta y cinco milésimos

PARTE ENTERA				,	PARTE DECIMAL			
unidad de mil	centena	decena	unidad	,	décimos	centésimos	milésimos	diezmilésimos
	2	4	6	,	0	3	3	

Este número decimal se lee: Doscientos cuarenta y seis enteros, treinta y tres **milésimos**.

Orden y comparación de decimales



Para **ORDENAR** dos números decimales, se **COMPARA** primero la parte entera, es decir:

- Si son **diferentes**, es **MAYOR** el número decimal que tiene la **MAYOR** parte entera

Ejemplo: $9,5 > 8,5$, ya que $9 > 8$

- Si son **iguales** se verifica que tengan la **MISMA** cantidad de cifras decimales para poder compararlas. Si no las tienen, se completa con **CEROS** según corresponda y luego se comparan.

Ejemplo:

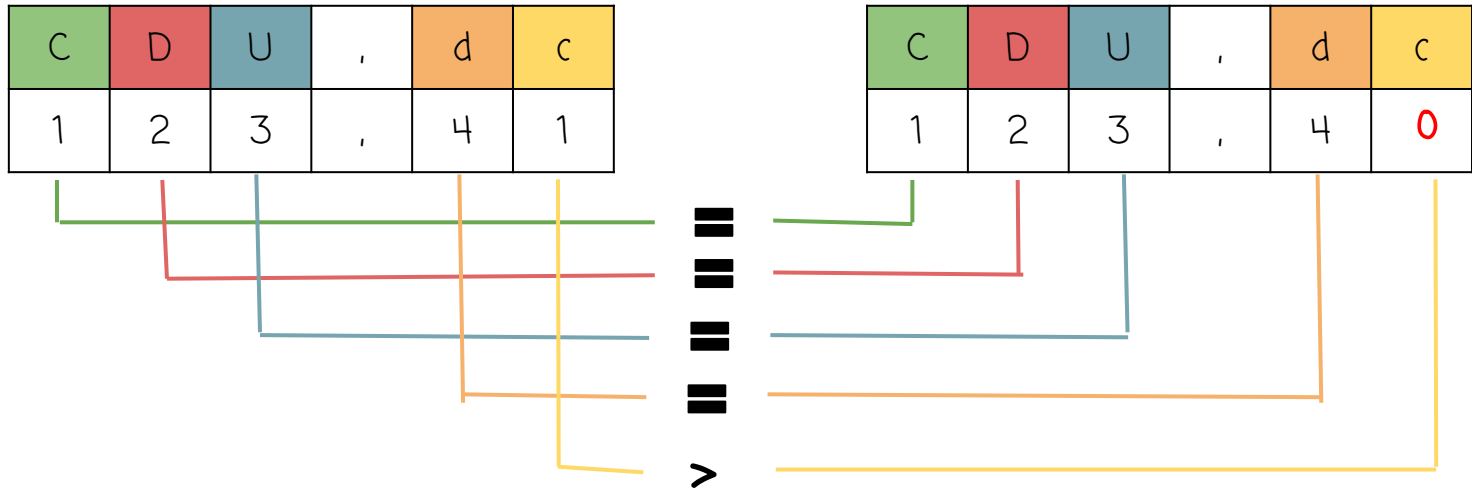

¡Vamos a hacer el ticket de salida!



Depto. de Matemáticas.
 Prof. Rocío Gimeno Bozzolo
 Prof. Diferencial Claudia Fortán

Aplicando lo aprendido



Si llegaste hasta acá es porque terminaste el trabajo semanal y te toca realizar el ticket de salida.
 Contesta cada pregunta según lo que aprendiste en la semana.

¡Mucho éxito!

1. Completa la tabla de decimales según corresponde. ¡Guíate por el ejemplo!

Número	Parte entera	Parte decimal	UM	C	D	U	.	d	c	m	dm
204,3098	204	3098		2	0	4	,	3	0	9	8
			2	3	0	1	,	0	9	3	
	1,492	001					.				
435,86							.				
	0	5692					,				

¡A trabajar!



1. Escribe la posición que corresponde al dígito **destacado**

a. 1,1 =

c. 30,207 =

b. 0,731 =

d. 500,4697 =

2. Escribe con palabras cada número decimal

a. 0,72 =

b. 35,401 =

3. Encierra en un círculo o escribe en tu cuaderno el número que represente lo escrito en palabras

a. Ocho enteros y dos décimos = 82 8,2 0,82

b. Quince centésimos = 0,15 0,015 0,105

4. Escribe $>$, $<$ o $=$ según corresponda

a. 3,7 3,07

b. 12,321 123,21

Recuerda: ¡Yo quiero, yo puedo, yo soy capaz!



¡Terminaste con el trabajo
de la semana, lo hiciste
excelente!

