



Trabajo de lenguaje

semana del 11 de mayo al 15 de mayo 2020

Trabajo día: lunes 11 de mayo

Lección “mano” letra n

1.-video explicativo de la semana

<https://www.youtube.com/watch?reload=9&v=4NiyzSEXUoo&feature=youtu.be>

2.-Observa el siguiente video explicativo de la lección “mano”



<https://www.youtube.com/watch?v=AGORUeM3prw>

3.--Observa el ejemplo y realiza la tarea en tu cuaderno azul.

-Video-ejemplo letra n-



<https://www.youtube.com/watch?v=UUpgRYQUi6Y>

4.-Practica leyendo con tu apoderado/ lo que escribiste.

Guía 2

Observa y escribe lo que ves.

¿Qué es?









Por ultimo practica junto a tu apoderado/a la lectura de la letra en estudio (n)

Puede ser en el pc con esta dirección electrónica o en el silabario matte (pdf) que envié el colegio.



<https://www.youtube.com/watch?v=ljFvGAfDPLc&t=29s>



Trabajo día miércoles 13 de mayo

Lección: “ lana” - letra l

1.-Observa el siguiente video explicativo de la lección “lana”



<https://www.youtube.com/watch?v=i0DM--Ys9rU>

2.-Observa con atención el video, para que lo hagas en tu cuaderno azul. Recuerda que en el momento que estas escribiendo debes leer.



<https://www.youtube.com/watch?v=10hku-h4kBU>



Trabajo día viernes 15 de mayo

Retroalimentación

Este día practicaremos lo aprendido.

Mucha atención a la profesora Nicol

Video de realimentación.



<https://www.youtube.com/watch?v=KRcZUpHO9Fs&feature=youtu.be>

ANEXOS

1.- Por segunda vez se envía formato para pegar en un cartón y forrar con scotch, así podrás escribir con plumón, borrar y practicar lo aprendido.

2.- Se envía rúbrica con indicadores de evaluación, para tener en cuenta al momento de elaborar el tríptico de la lectura complementaria “El diente desobediente de Rocío”



<https://www.youtube.com/watch?v=jl34dl2MmSQ>

El trabajo se envía a la dirección electrónica Sandra.m@colegioamankay.cl o por whatsapp a través de la apoderada encargada que recibe información.

3.- Por últimos los estudiantes de 1ros básicos deben reconocer diferentes tipos de textos, es así como profesoras prepararon una actividad lúdica con la fábula llamada “El león y el ratón” y su rúbrica de la actividad.

Escuchemos!!!



<https://www.youtube.com/watch?v=q5eI7hJhQL0>

1.-Formato para practicar.

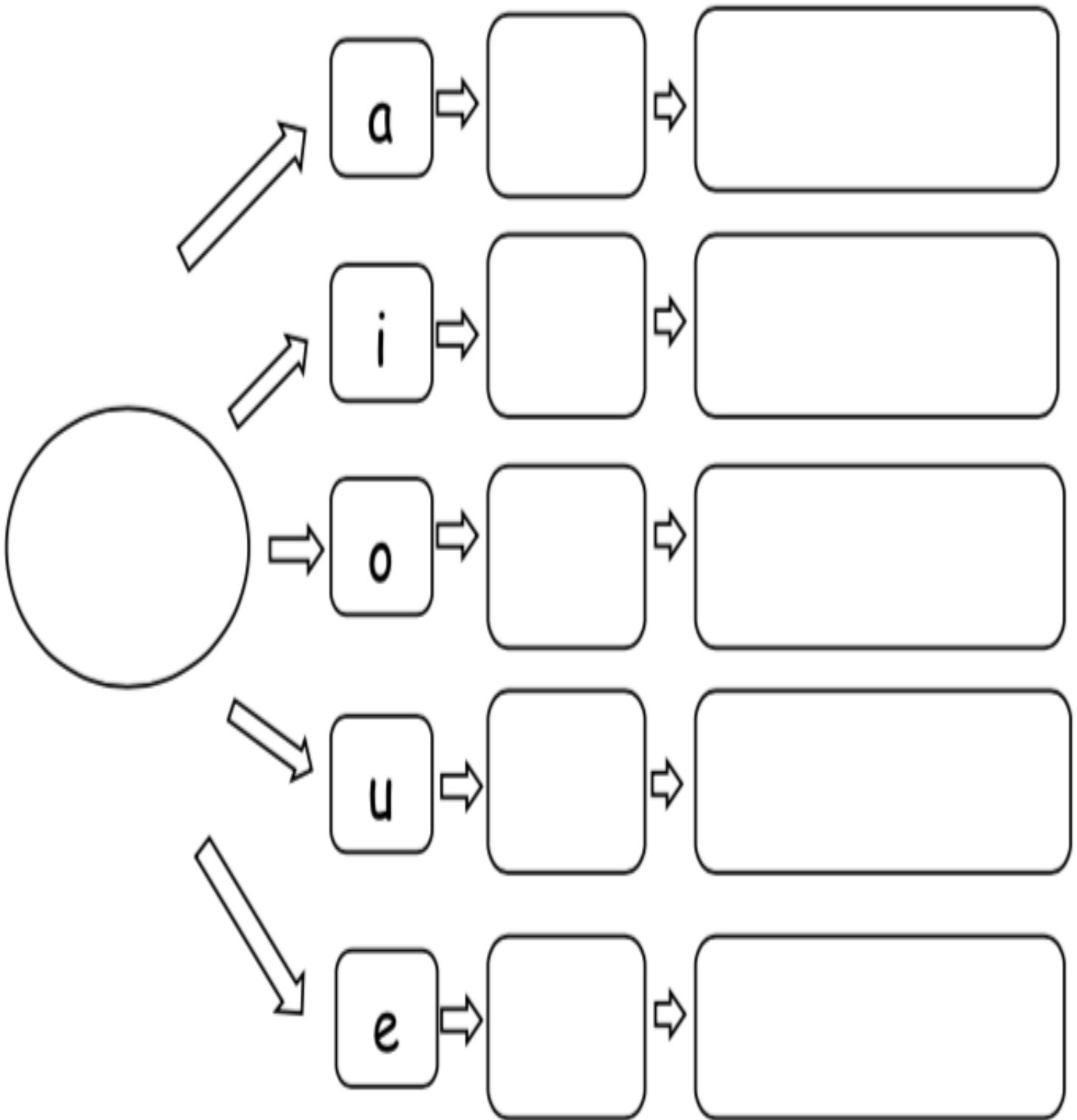



2.- Rúbrica de la lectura complementaria “ El diente desobediente de Rocío”

Indicadores de evaluación	3	2	1	0	Ptje ideal	Ptje real
Portada Presenta una portada atractiva con el nombre del libro, el autor y un dibujo asociado al cuento.	Tiene una portada atractiva con todo lo pedido en el indicador.	Presenta una portada con el nombre del cuento y autor.	Presenta una portada solo con el nombre del cuento.	No presenta portada		
Inicio Se presenta los personajes de la historia y contexto donde sucede el cuento.	Dibuja todos los personajes y el contexto(lugar) con claridad.	Dibuja al personaje principal y el contexto	Solo dibuja al personaje principal	No dibuja los personajes		
Desarrollo Presenta a través del dibujo el desarrollo del cuento.	Dibuja con claridad, desarrollando la idea acerca del problema que se muestra en la historia.	Dibuja el desarrollo tratando de explicar, pero se confunde en detalles.	En el dibujo no existe mucha concordancia entre una idea y otra.	No dibuja		
Final Comprende y es capaz de dibujar claramente y secuencialmente el desenlace del cuento.	Dibuja explicando claramente el desenlace del cuento	Dibuja el final, pero falta orden en las ideas.	Dibuja con dificultad el final del cuento, no expresando claramente lo que quiere mostrar.	No dibuja		
Presentación limpia y ordenada	Trabajo limpio y ordenado, pintado en forma adecuada	Trabajo medianamente limpio y ordenado. Parcialmente pintado	Trabajo que no se presenta limpio u ordenado. Parcialmente pintado	Trabajo que no se presenta limpio u ordenado. o sin pintar		



3.-Rúbrica para elaborar títeres de la fábula “El león y el ratón”

Rúbrica					
N°	Ítem representación de títeres				Comentarios
1	Criterio	Nombra los personajes de la fábula. 6pts.	Nombra al menos un personaje de la fábula. 4pts.	No nombra los personajes de la fábula. 2pt.	
2	Criterio	Relata los hechos claramente. 6pts.	Relata parcialmente los hechos de la historia. 4pts.	Relata escasamente los hechos de la historia. 2pt.	
3	Criterio	Relata la moraleja y explica su importancia. 6pts.	Relata la moraleja. 4pts.	No relata la moraleja. 2pt.	
4	Criterio	Presenta sus dos títeres. 6pts.	Presenta un títere. 4pts.	No presenta títeres. 2pt.	
Puntaje máximo: 24			Puntaje obtenido:		