



Actividades de Lenguaje
Primeros Básicos

<https://www.youtube.com/watch?v=UZEIgdYK3qg&feature=youtu.be>

1er día-Lunes 30 de marzo -2020

Lección “j”

1.-Observa el siguiente video https://www.youtube.com/watch?v=30_X_jETW0s

2.-Observa el ejemplo y realiza la tarea en tu cuaderno azul.(Debe realizar lo mismo que el ejemplo)

<https://www.youtube.com/watch?v=0EdIDEoF9nU>

3.-Practica leyendo con tu apoderado/ lo que escribiste.

2do día - martes 31 de marzo - 2020

Lección ojo

1.- Realiza las siguientes guías con apoyo de tu apoderado/a, luego de revisada las pegas en el cuaderno azul.(Se puede copiar en el cuaderno con la ayuda de un adulto)



Lee la palabra y une con la imagen

ajo

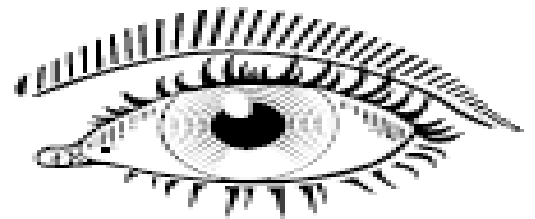

aji

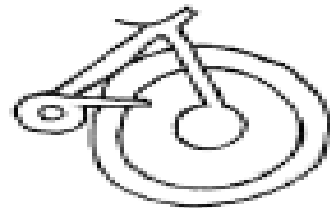

ojo



eje

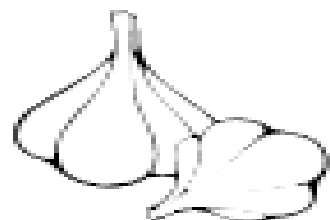



Observa y escribe lo que ves.

¿Qué es?

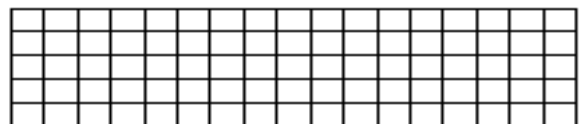
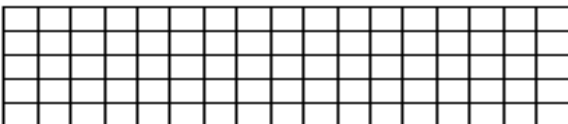
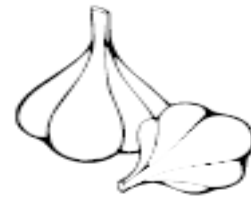
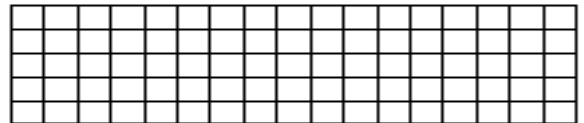
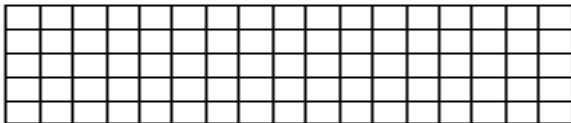

Por último practica junto a tu apoderado/a la lectura de la letra en estudio (j)

Puede ser en el pc con esta dirección electrónica o en el silabario matte (pdf) que está publicado en la página del colegio.

<https://www.youtube.com/watch?v=154EpDOi5sk>

3er día - miércoles 01 de abril -2020

Lección "m"

1- Observa el siguiente video

<https://www.youtube.com/watch?v=UL262VsKRAQ>

2- Observa el ejemplo y escribe en tu cuaderno. (recuerda que debes escribir y leer).

https://www.youtube.com/watch?v=VgG3BrI6_Dw



5to día – viernes 03 de abril

Retroalimentación

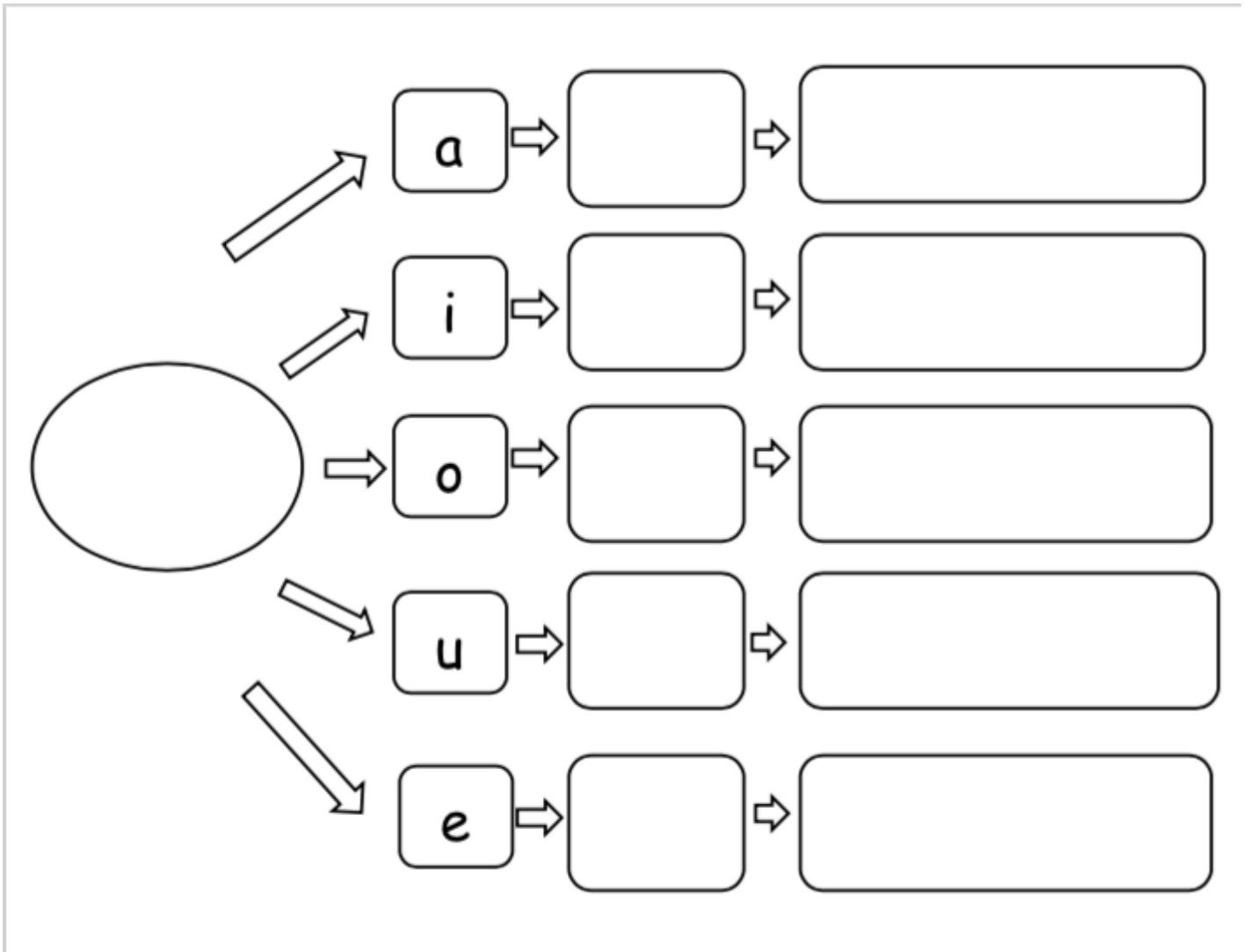

<https://www.youtube.com/watch?v=l0aHs03awa4&app=desktop>



Responde la siguiente ficha de la lectura complementaria, que corresponde al mes de marzo . Recuerda completar y guardar la ficha en el cuaderno azul.

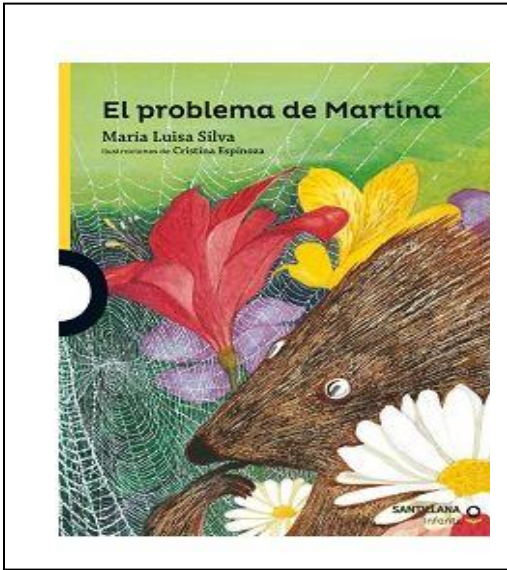

Ficha
“El problema de Martina”

1.- nombre del libro: _____

2.- autor: _____

3.- personaje principal: _____

4.- lugar donde ocurren los hechos: _____

5.- problema de Martina: _____

6.- solución del problema: _____

7. dibuja la parte del cuento que más te gustó